



**Pompes à vis excentrée
Exzentrerschneckenpumpen**

VULCAN

APPLICATIONS / ANWENDUNGEN

Les pompes à vis excentrée "VULCAN" sont utilisées pour le pompage de liquides ayant une viscosité quelconque - même des liquides abrasifs - à hauts pourcentages de solides ou fibres.

Le large éventail de domaines d'application inclut:

- **Industrie chimique et pétrochimique:** résines, réactifs, acides, biodiesel.
- **Peintures et enduits:** solvants, pâte d'encre, pigments, peinture.
- **Industrie cosmétique:** savons, crèmes, dentifrices, shampoings, détergents.
- **Industrie du papier:** cellulose, colle, pâte à papier, patines, amidon.
- **Dépuration et traitement des eaux:** eaux usées, boues.
- **Industrie minière:** eaux usées des mines, boues, lait de chaux.
- **Construction:** mortier, enduit, béton.
- **Industrie céramique:** mélanges de porcelaine, boue d'argile, chaux.
- **Milieu marin:** boues d'hydrocarbures, eaux de vidange, eau de mer.
- **Industrie du poisson:** déchets, farine, miettes, huiles.
- **Agriculture:** fourrages, grain, pâture.
- **Industrie de l'huile:** huile, masse d'olives.
- **Exploitation vinicole:** raisons, pâte de raisin, vin.
- **Industrie alimentaire et fromageries:** tomates, fruits à pulpe, légumes, produits laitiers.
- **Pâtisserie et boulangerie:** farine, pâte, chocolat, crèmes.
- **Boissons:** jus de fruits, liqueurs, bière, pâte de fruits.
- **Abattoirs:** viande hachée, sang, os et mélanges de viande.
- **Industrie du sucre:** mélasses, alcool, éthanol.

Die Exzentrerschneckenpumpen "VULCAN" werden zum Pumpen von Flüssigkeiten jeder beliebigen Viskosität - auch abraisiven - mit hohem Feststoff- oder Fasergehalt verwendet.

Der weite Bereich an Einsatzgebieten umfasst:

- **Chemische und petrochemische Industrie:** Harze, Reagenzien, Säuren, Biodiesel.
- **Farben- und Lackindustrie:** Lösungsmittel, Druckpaste, Pigment, Anstrichfarbe.
- **Kosmetikindustrie:** Seife, Creme, Zahnpasta, Shampoo, Detergens.
- **Papierindustrie:** Zellulose, Klebstoff, Pulpen, Patina, Stärke.
- **Abwasseraufbereitung:** schmutziges Abwasser, Klärschlamm.
- **Bergbau:** Bergbauabwasser, Schlamm, Kalkmilch.
- **Baugewerbe:** Mörtel, Anstrich, Beton.
- **Keramikindustrie:** Porzellangemenge, Tonschlamm, Kalk.
- **Marine:** Ölschlamm, Bilgewasser, Meerwasser.
- **Fischwirtschaft:** Abfall, Fischmehl, zerkleinerter Fisch, Öle.
- **Landwirtschaft:** Mastfutter, Getreide, Trockenfutter.
- **Ölindustrie:** Öl, Olivenmasse.
- **Weinkellerei:** Weintrauben, Traubenpaste, Wein.
- **Nahrungsmittelindustrie und Milchwirtschaft:** Tomaten, Pulpe, Früchte, Gemüse, Milchprodukte.
- **Konditorei und Bäckerei:** Mehl, Teig, Schokolade, Sahne.
- **Getränkeindustrie:** Fruchtsaftpulpe, Spirituosen, Bier, Fruchtpaste.
- **Schlachthof:** Hackfleisch, Blut, Knochen und Fleischmix.
- **Zuckerindustrie:** Melasse, Alkohol, Ethanol.

PRINCIPE DE FONCTIONNEMENT

La pompe à vis excentrée appartient au groupe des pompes volumétriques rotatives. Ces pompes sont caractérisées par la présence d'un "rotor" (partie rotative) et d'un "stator" (partie fixe).

A l'intérieur du stator (comparable à une vis à double pas), il rotor bouge (comparable à une vis à pas simple), en poussant le fluide à travers les cavités mobiles qui se créent avec le mouvement réciproque. Le produit est donc pompé sans laminage, centrifugation ou mauvais traitement de tous types.

Le nombre des étages du groupe rotor-stator détermine les pressions pouvant être obtenues: la gamme comprend des pompes pouvant atteindre 8 étages de 48 bar de pression. Le diamètre du rotor détermine par contre la portée de la pompe pouvant intervenir entre 0,1 et 400 m³/h selon les modèles.

FUNKTIONSPRINZIP

Die Exzentrerschneckenpumpen gehört zur Gruppe der rotierenden Verdrängerpumpen. Diese Pumpen sind durch das Vorhandensein eines "Rotors" (rotierender Teil) und eines "Stators" (fester Teil) gekennzeichnet. Im Innern des Stators (mit einer zweigängigen Schraube vergleichbar) bewegt sich der Rotor (mit einer eingängigen Schraube vergleichbar) und drückt die Flüssigkeit durch die beweglichen Hohlräume, die durch die gegenseitige Bewegung geschaffen werden. Das Produkt wird ohne Walzen, Schleudern oder irgendeine Misshandlung gepumpt.

Die Anzahl der Stufen des Rotor-Stator-Aggregats bestimmt den Druck, der erzielt werden kann: die Reihe umfasst Pumpen bis zu 8 Stufen mit Druck bis zu 48 bar. Der Durchmesser des Rotors bestimmt dagegen die Förderleistung der Pumpe, die je nach Modell zwischen 0,1 e 400 m³/h liegt.



AVANTAGES / VORTEILE

- **Débit constant**, proportionnel au nombre de tours et pratiquement invariable avec la pression.
- **Flux continu**, sans pulsations ou pics de pression; par conséquent sans vibrations de l'installation.
- **Réversibilité**. En avertissant le sens de rotation, l'on inverse le flux du liquide en gardant inaltérées les caractéristiques et les performances. Pompe réversible comme standard à 3 bar; sur demande, jusqu'à 12 bar avec équilibrage hydraulique des articulations.
- **Autoamorçage**. Le degré élevé de vide pouvant être obtenu permet un autoamorçage rapide aux hauteurs maximums permises par les conditions physiques du liquide pompé (température, tension de vapeur, viscosité, etc.). De larges sections à l'entrée du corps pompe, avec forme raccordée, améliore l'autoamorçage du produit.
- Embout avec géométrie optimisée pour en augmenter la durée. Fonctionnement fiable même en présence des objets émoussés.
- Raccordement de la pompe au moteur avec fiche à résistance élevée pour garantir la réversibilité totale.
- Arbres de transmission avec fiche universelle, douille guide et douille de transmission: garantissent une grande fiabilité et une longue durée de vie. Douille réalisée pour minimiser l'usure de la fiche en évitant le remplacement de l'arbre de transmission et en minimisant les frais de rétablissement et les temps d'entretien.
- Entretien simple et économique. Nombre réduit des composants sujets à l'usure et de dimensions contenues.
- **Konstante Förderleistung** im Verhältnis zur Drehzahl und durch den Druck fast unveränderlich.
- **Ständiger Fluss**, pulsationsfrei und ohne Druckspitzen, folglich ohne Vibrationen in der Anlage.
- **Umkehrbarkeit**. Durch Umkehrung des Drehsinns wird der Fluss der Flüssigkeit umgekehrt, wobei die Eigenschaften und die Leistungen unverändert bleiben. Umkehrbare Pumpe als Standard bis zu 3 bar, auf Wunsch bis zu 12 bar mit hydraulischem Abgleich der Gelenke.
- **Selbstansaugung**. Der erzielbare hohe Vakuumgrad ermöglicht eine schnelle Selbstansaugung in den maximalen von den physikalischen Bedingungen der gepumpten Flüssigkeit (Temperatur, Dampfspannung, Viskosität usw.) zugelassenen Höhen. Große Querschnitte am Eingang des Pumpengehäuses mit verbundener Form verbessern die Ansaugung des Produkts.
- Muffen mit optimierter Geometrie, um ihre Haltbarkeit zu erhöhen. Zuverlässiger Betrieb auch bei Vorhandensein von stumpfen Körpern.
- Anschluss der Pumpe an den Motor mit hochbeständigem Stecker, um die vollständige Umkehrbarkeit zu garantieren.
- Antriebswellen mit Universaldorn, Führungsbuchsen und Transmissionsbuchsen: garantieren hohe Zuverlässigkeit und Haltbarkeit. Die Buchsen sollen den Verschleiß des Dorns auf ein Minimum reduzieren, um ein Auswechseln der Antriebswelle zu vermeiden und die Kosten zur Wiederherstellung und die Wartungszeiten zu minimieren.
- Einfache, wirtschaftliche Wartung. Geringe Anzahl von Verschleißteilen und Kleinteilen.

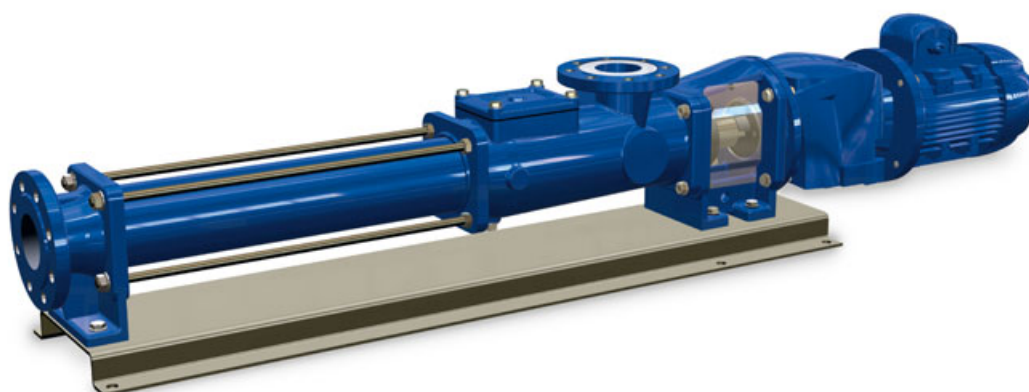
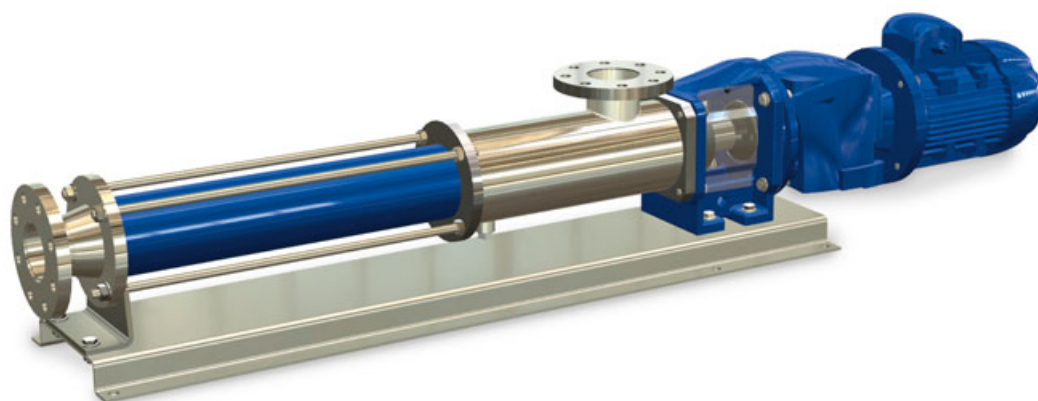

CARACTÉRISTIQUES / EIGENSCHAFTEN

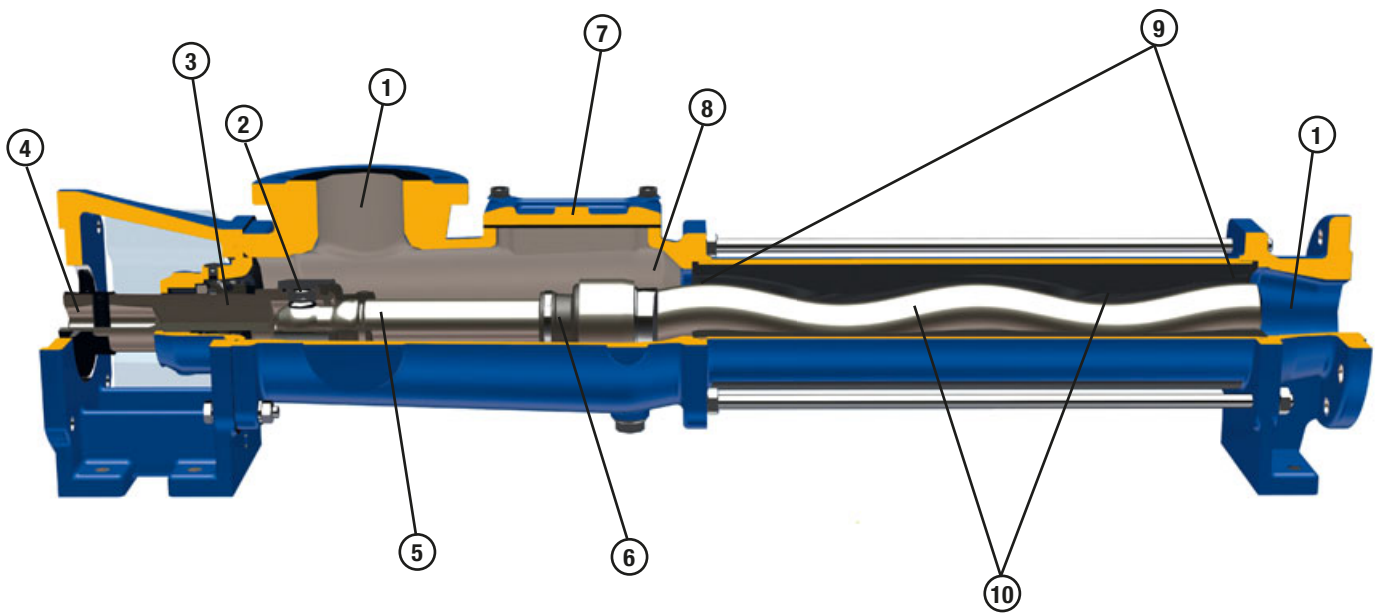

1

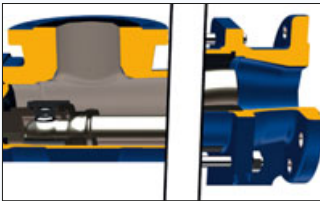

- Ample sections d'aspiration/refoulement permettant de pomper les produits contenant jusqu'à 15 % de solides avec une conception extrêmement compacte.
- Großer Ansaug-/Ableitungsquerschnitt, um Produkte zu pumpen, die bis zu 15% Feststoffe enthalten, bei extrem kompaktem Bau.

2



- Articulation extrêmement compacte et robuste avec géométrie et dimensions étudiées pour garantir le minimum de NPSHR.
- Extrem kompaktes und robustes Gelenk, dessen Geometrie und Abmessungen durchdacht wurden, um einen minimalen NPSHR-Wert zu garantieren.

3

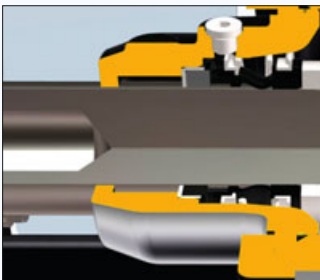

- Exécution standard avec étanchéité mécanique simple bidirectionnelle. L'espace entre l'arbre et la lanterne est conçu pour pouvoir installer différents types de joint tels que la garniture mécanique simple avec ou sans fluxage, la garniture mécanique double opposée ou en tandem, le joint presse-étoupe avec ou sans fluxage.
- Standardausführung mit einfachwirkender bidirektionaler Gleitringdichtung. Der Raum zwischen der Welle und der Laterne wurde geplant, um verschiedene Arten von Dichtungen, wie einfachwirkende Gleitringdichtung mit oder ohne Spülung, doppeltwirkende Gleitringdichtung in gegenüberliegender oder Tandem-Anordnung, Stopfbuchsichtung mit oder ohne Spülung, montieren zu können.

4

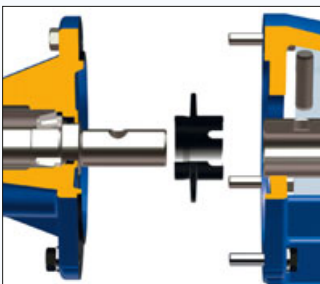

- Le raccordement de la pompe au moteur à l'aide d'un support monobloc et une fiche à résistance élevée pour garantir la réversibilité totale.
- Der Anschluss der Pumpe an den Motor erfolgt mit Monoblockhalterung und hochbeständigem Stecker, um die vollständige Umkehrbarkeit zu garantieren.

- Les parties rotatives standards sont en acier inoxydable. La technologie de production permet l'exécution avec différents types de matériaux, selon les exigences d'application. En outre, le choix du matériau des parties rotatives n'influe pas sur la durée du joint grâce à l'utilisation des douilles à résistance élevée.
- Die rotierenden Standardteile sind aus Edelstahl. Die Produktionstechnologie gestattet die Ausführung in verschiedenen Materialarten je nach den Anforderungserfordernissen. Außerdem beeinflusst die Wahl des Materials für die rotierenden Teile dank der Verwendung hochbeständiger Buchsen nicht die Haltbarkeit der Verbindung.



5

- L'embout de protection du joint à une surface minimale de contact avec le produit et se trouve dans une position peu exposée aux éventuels corps solides et coupants. La technique particulière de scellage avec l'anneau en acier inoxydable garantit non seulement la parfaite étanchéité du joint à pression élevée, mais élimine l'utilisation d'un deuxième collier typiquement très sollicité dans les solutions normalement adoptées.
- Die Schutzhülse der Verbindung hat eine minimale Kontaktfläche mit dem Produkt und befindet sich in einer Position, die kaum eventuellen Festkörpern oder schneidenden Stoffen ausgesetzt ist. Die besondere Versiegelungstechnik mit einem Ring aus Edelstahl garantiert nicht nur die hermetische Dichtigkeit der Verbindung bei hohem Druck, sondern schließt auch die Verwendung einer zweiten Schelle aus, die bei den normalerweise angewandten Lösungen hoher Beanspruchung ausgesetzt ist.



6

- Les corps pompe en fonte ont une porte d'inspection de grande dimension, particulièrement utile lors du nettoyage et de l'entretien de la pompe dans les zones entre le joint et le stator.
- Die Pumpengehäuse aus Gusseisen besitzen eine große Inspektionstür, die zur Reinigung und Wartung der Pumpe in den Bereichen zwischen Kupplung und Stator besonders nützlich ist.

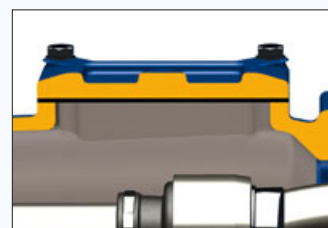

7

- La zone d'entrée du stator est caractérisée par une géométrie conique à grande section transversale. En outre, la compacité du joint réduit le NPSHR et facilite le passage du produit même en présence des solides de grande dimension.
- Der Eingangsbereich des Stators zeichnet sich durch eine konische Geometrie und einen großen Querschnitt aus. Die Kompaktheit der Kupplung verringert außerdem den NPSHR-Wert und erleichtert den Durchfluss des Produkts auch bei Vorhandensein von großen Festkörpern.

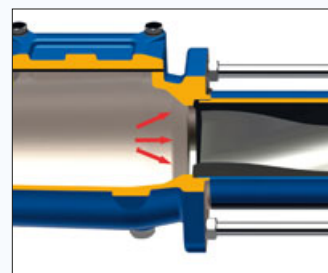

8

- Aux extrémités du stator se trouvent des systèmes d'étanchéité intégrée afin d'éviter l'utilisation des garnitures supplémentaires. Ils préviennent également la rotation entre le corps et la bouche en cas de collage entre le rotor et le stator durant la phase de démarrage de la pompe.
- Der Stator weist an den Enden integrierte Dichtungssysteme auf, wodurch die Verwendung weiterer Dichtungen vermieden wird. Außerdem verhütet er die Rotation zwischen Gehäuse und Öffnung im Fall einer Klemmung zwischen Rotor und Stator bei Inbetriebsetzung der Pumpe.

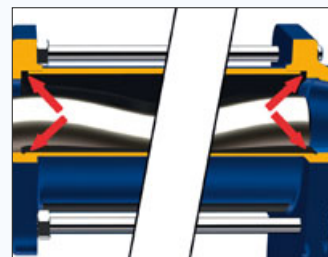

9

- Les rotors sont réalisés en faisant extrêmement attention aux finitions et à la précision, avec des valeurs de rugosité très basses. Ceci permet de maximiser l'efficacité de la pompe en réduisant les risques de blocage au démarrage. Les rotors peuvent être réalisés avec différents types de matériaux, de traitements ou de revêtements, garantissant ainsi des solutions appropriées à tous les processus. Les stators sont réalisés avec des élastomères de grande qualité et sont contrôlés selon des sévères paramètres de manière à toujours garantir un accouplement optimal avec le rotor. La géométrie à pas allongé garantit des prestations hydrauliques impensables avec la géométrie traditionnelle en réduisant les poussées axiales et en maximisant donc la durée de vie des joints.
- Die Rotoren werden mit höchster Sorgfalt bei der Endbearbeitung und höchster Präzision gefertigt und weisen eine sehr geringe Rauigkeit auf. Dies ermöglicht die Maximierung der Pumpenleistung und verringert das Risiko der Blockierung beim Start. Die Rotoren können mit verschiedenen Materialarten, Behandlungen und Beschichtungen gefertigt werden und garantieren damit für alle Prozesse die jeweils geeignete Lösung. Die Statoren werden mit Elastomeren höchster Qualität hergestellt und nach strengen Parametern kontrolliert, um stets eine optimale Kopplung mit dem Rotor zu garantieren. Die Geometrie mit langgestreckter Steigung garantiert hydraulische Leistungen, die bei der herkömmlichen Geometrie undenkbar sind, gleichzeitig verringert sie jedoch den Axialschub und maximiert dadurch die Haltbarkeit der Verbindungen.

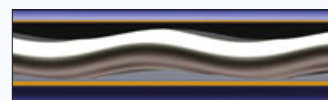

10

MATÉRIAUX / MATERIALEN

CORPS DE POMPE

Il s'agit de la structure principale de la pompe comprise entre le support et le stator; il est disponible avec des matériaux ci-après:

Fonte EN GJL 250 / Grauguss EN GJL 250

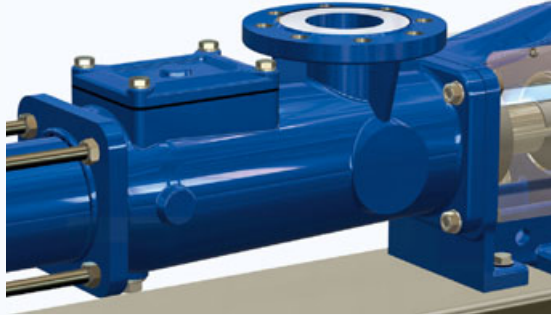

PUMPENGHÄUSE

Es ist die Hauptkonstruktion der Pumpe zwischen Halterung und Stator und ist in folgenden Materialien erhältlich:

Acier inoxydable AISI 304-316 / Edelstahl AISI 304-316

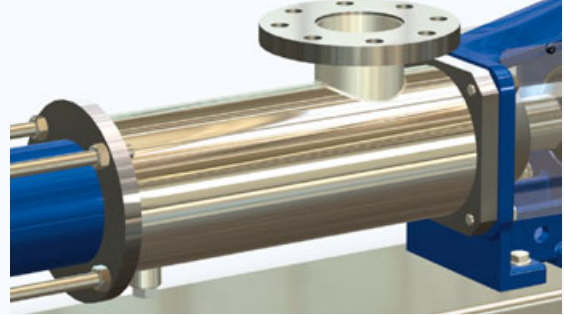

ROTOR

La pression dépend du nombre d'étages du rotor; chaque cellule fournit 6 bar. Il y a deux types de rotor: standard et avec pas allongé dont, à égale valeur de diamètre et d'excentricité, le débit double en améliorant le rendement de la pompe.

Ce composant est disponible dans les matériaux suivants:

- Acier inoxydable AISI 420B - 304 - 316
- Acier inoxydable Duplex

et avec les traitements suivants:

- chromage
- trempe
- nitruration
- revêtement céramique

ROTOR

Der Druck hängt von der Anzahl der Stufen des Rotors ab, jede Stufe liefert 6 bar. Es gibt zwei Rotortypen: Standard und mit langgestreckter Steigung, die bei gleichem Durchmesser und Exzentrizität die Förderleistung der Pumpe verdoppelt.

Dieses Bauteil ist in folgenden Materialien erhältlich:

- Edelstahl AISI 420B - 304 - 316
- Edelstahl Duplex

und mit folgenden Behandlungen:

- Verchromung
- Härtung
- Nitrierhärtung
- Keramisierung

Rotor standard - Standard-Rotor



Rotor à pas allongé - Rotor mit langgestreckter Steigung



STATOR

Ce composant est une partie fixe en caoutchouc et est disponible avec les matériaux suivants:

- NBR, standard et alimentaire
- EPDM, standard et alimentaire
- FKM
- H-NBR naturel
- PTFE
- autre sur demande

STATOR

Dieses Bauteil ist der feste Teil aus Gummi und ist in folgenden Materialien erhältlich:

- NBR, Standard und lebensmittelgerecht
- EPDM, Standard und lebensmittelgerecht
- FKM
- natürliches HNBR
- PTFE
- Sonstiges auf Anfrage

JOINT

Le joint de transmission est disponible avec les matériaux suivants:

- Acier inoxydable AISI 420B - 304 - 316
- Acier inoxydable Duplex - Super Duplex
- Hastelloy

KOPPLUNG

Die Transmissionskupplung ist in folgenden Materialien erhältlich:

- Edelstahl AISI 420B - 304 - 316
- Edelstahl Duplex - Super Duplex
- Hastelloy

GARNITURES / DICHTUNGEN

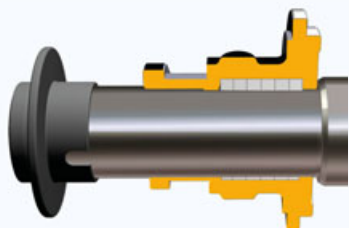

Joint presse-étoupe
Stopfbuchsdichtung

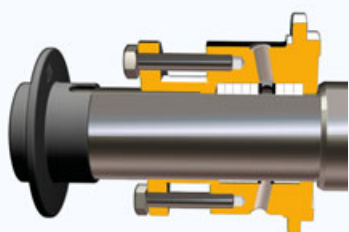

Joint presse-étoupe avec rinçage
Gespülte Stopfbuchsdichtung

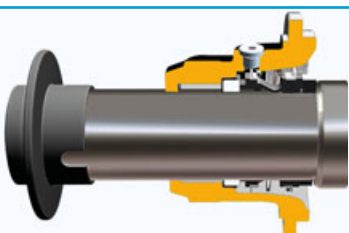

Garniture mécanique simple
Einfachwirkende Gleitringdichtung

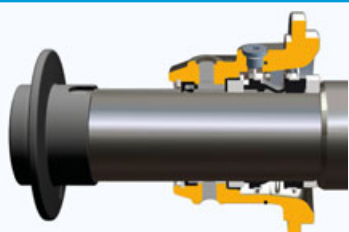

Garniture mécanique simple avec rinçage
Gespülte einfachwirkende Gleitringdichtung

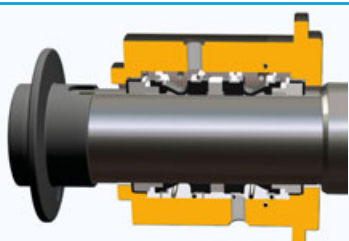

Garniture mécanique double opposée
Doppeltwirkende Gleitringdichtung,
in gegenüberliegender Anordnung

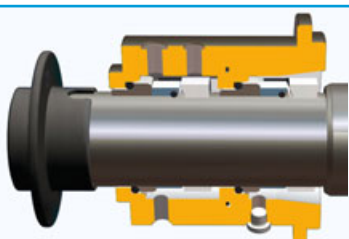

Garniture mécanique double en tandem
Doppeltwirkende Gleitringdichtung
in Tandem-Anordnung

PERFORMANCES / LEISTUNGEN

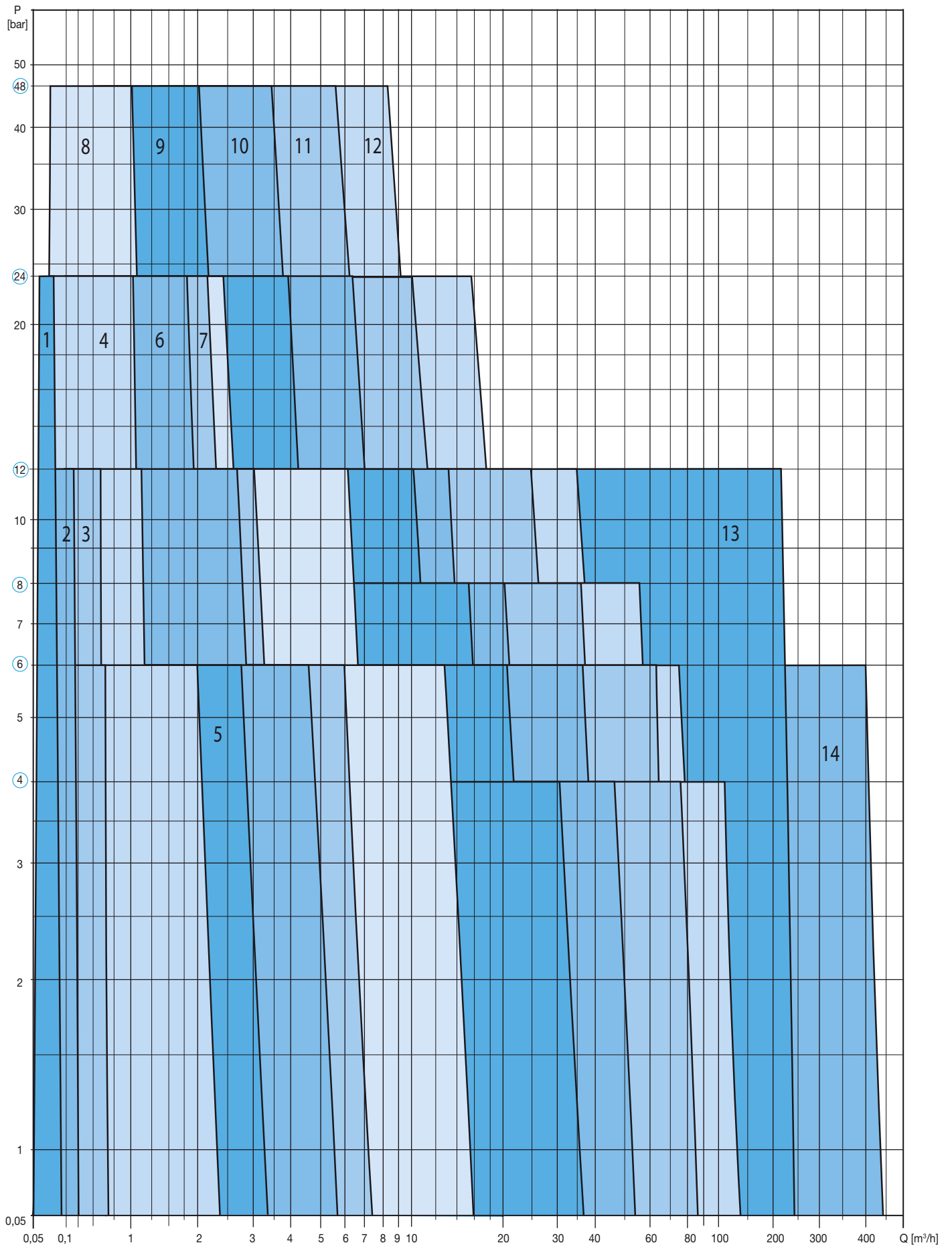

Taille Größe	Modèle Modell	Pression Druck [bar]	Débit Förderstrom [m³/h]	Etages Stufen [n°]	Vitesse Drehzahl [rpm]
1	VULCAN 12-0.1	12	0,1	2	1000
	VULCAN 24-0.1	24	0,1	4	1000
2	VULCAN 12-0.2	12	0,2	2	1000
3	VULCAN 06-001	6	1	1	1000
	VULCAN 12-001	12	1	2	1000
4	VULCAN 06-002	6	2	1	1000
	VULCAN 12-002	12	2	2	1000
	VULCAN 24-002	24	2	4	1000
5	VULCAN 06-003	6	3	1	1000
6	VULCAN 06-005	6	5	1	1000
	VULCAN 12-005	12	5	2	1000
	VULCAN 24-005	24	5	4	1000
7	VULCAN 06-006	6	6	1	1000
	VULCAN 12-003	12	3	2	1000
	VULCAN 24-001	24	1	4	1000
8	VULCAN 06-012	6	12	1	1000
	VULCAN 12-006	12	6	2	1000
	VULCAN 24-003	24	3	4	800
	VULCAN 48-001	48	1	8	800
9	VULCAN 04-024	4	24	1	800
	VULCAN 06-016	6	16	1	800
	VULCAN 08-012	8	12	2	800
	VULCAN 12-008	12	8	2	800
	VULCAN 24-004	24	4	4	800
	VULCAN 48-002	48	2	8	600
10	VULCAN 04-034	4	34	1	700
	VULCAN 06-028	6	28	1	700
	VULCAN 08-017	8	17	2	600
	VULCAN 12-014	12	14	2	600
	VULCAN 24-007	24	7	4	500
	VULCAN 48-003	48	3	8	400
11	VULCAN 04-064	4	64	1	500
	VULCAN 06-044	6	44	1	500
	VULCAN 08-032	8	32	2	500
	VULCAN 12-022	12	22	2	500
	VULCAN 24-010	24	10	4	400
	VULCAN 48-005	48	5	8	300
12	VULCAN 04-110	4	110	1	400
	VULCAN 06-076	6	76	1	400
	VULCAN 08-055	8	55	2	400
	VULCAN 12-038	12	38	2	400
	VULCAN 24-019	24	19	4	400
	VULCAN 48-010	48	10	8	300
13	VULCAN 06-115	6	115	1	350
	VULCAN 12-120	12	120	2	350
	VULCAN 06-210	6	210	1	300
	VULCAN 12-210	12	210	2	300
14	VULCAN 06-240	6	240	1	300
	VULCAN 06-400	6	400	1	300

La vitesse maximum consentie pour chaque pompe dépend de la viscosité du liquide et de la présence éventuelle de particules abrasives. Consulter les courbes de prestation pour chaque pompe et contacter notre Bureau Commercial pour tout conseil sur les limitations du champ d'application de chaque version.

PLAGE DE FONCTIONNEMENT

Viscosité jusqu'à 1.000.000 [cPs]
 Pression jusqu'à 48 bar.
 Débit jusqu'à 400 m³/h.
 Auto-amorçage jusqu'à 7,5 m de profondeur.
 Température du liquide: 180 °C max.

Die zulässige Höchstgeschwindigkeit jeder Pumpe hängt von der Viskosität der Flüssigkeit und eventuellem Vorhandensein abrasiver Teilchen ab. Sehen Sie die Leistungskurven jeder Pumpe ein und wenden Sie sich an unsere Verkaufsabteilung, um Ratschläge zu den Beschränkungen der Anwendungsbereiche der einzelnen Modelle zu erhalten.

ARBEITSBEREICH

Viskosität bis zu 1.000.000 [cPs].
 Druck bis zu 48 bar.
 Förderstrom bis zu 400 m³/h.
 Selbstansaugung bis zu 7,5 m Tiefe.
 Flüssigkeitstemperatur: 180 °C max.

IDENTIFICATION DU PRODUIT / PRODUKTBEZEICHNUNG

Exemple / Beispiel: VULCAN E06-012 G12A R7,5 ET 4 2,2 EX BASE

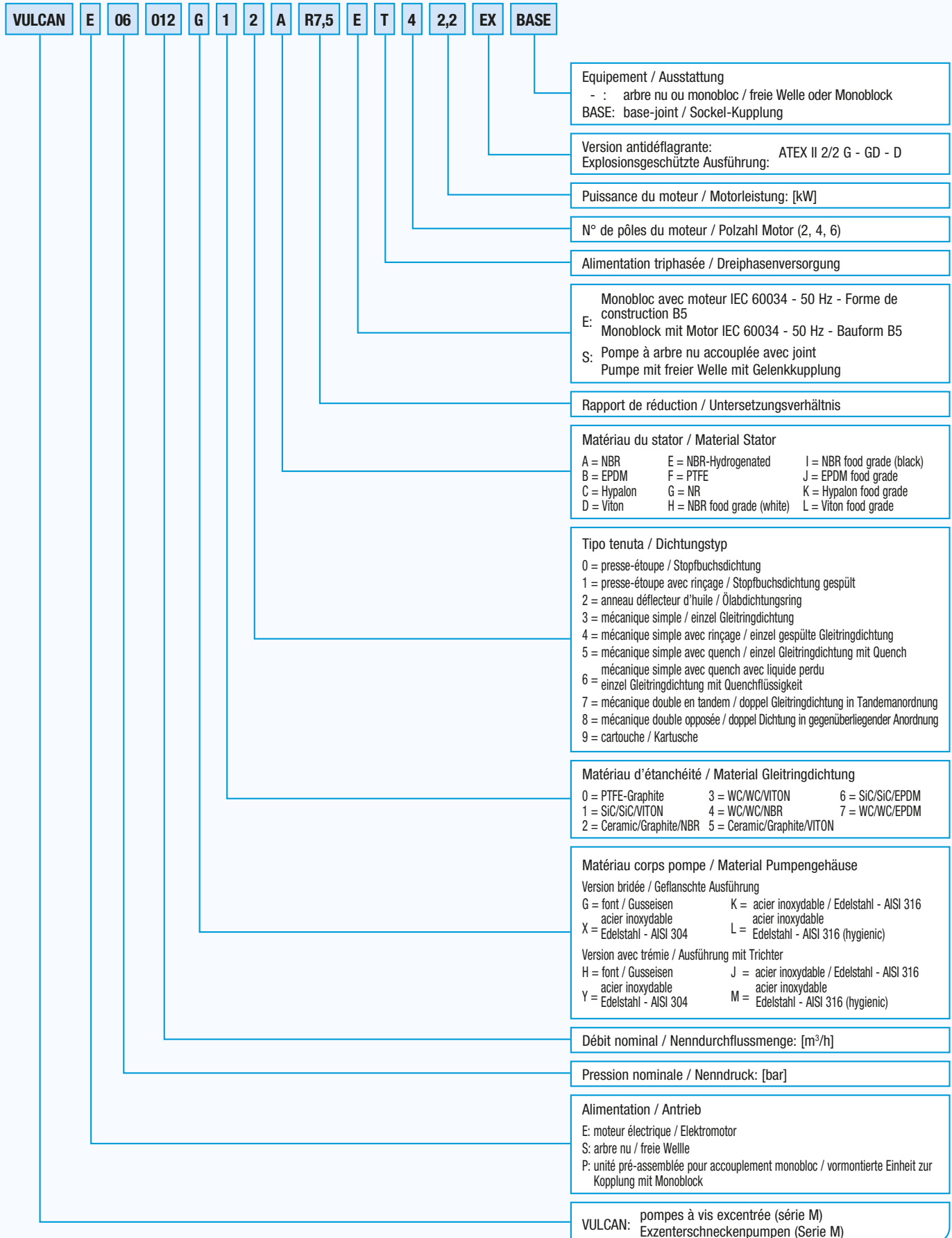

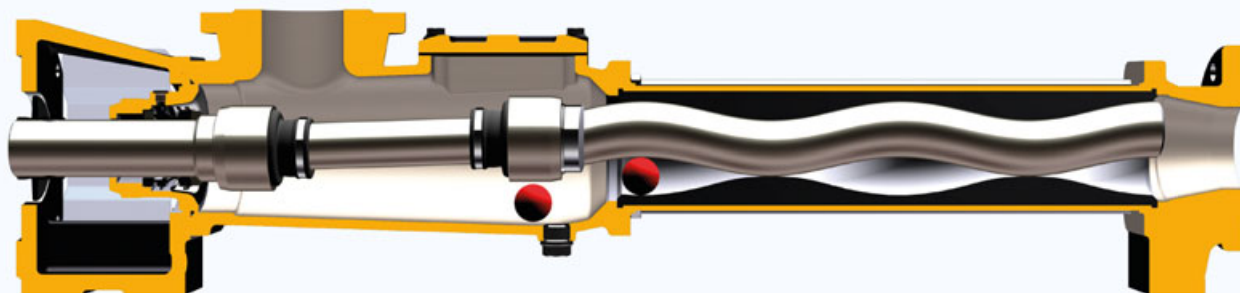
PASSAGE DE SOLIDES / DURCHFLUSS FESTKÖRPERN

Taille Größe	Modèle Modell	Passage du joint Durchfluss Kupplung		Passage du stator Durchfluss Stator		Solides Festkörper	Corps compressibles Komprimierbare Körper
		[mm]	[max]	[mm]	[max]	[mm]	[mm]
8	VULCAN 06-012	25		23		9	18
	VULCAN 12-006	25		23		9	18
	VULCAN 24-003	24		18		7	14
9	VULCAN 06-016	31		29		11	23
	VULCAN 12-008	31		29		11	23
	VULCAN 24-004	29		23		9	18
	VULCAN 04-024	32		35		14	28
	VULCAN 08-012	32		35		14	28
10	VULCAN 06-028	42		36		14	29
	VULCAN 12-014	42		36		14	29
	VULCAN 24-007	40		29		11	23
	VULCAN 04-034	43		41		16	32
	VULCAN 08-017	43		41		16	32
11	VULCAN 06-044	54		46		18	36
	VULCAN 12-022	54		45		18	36
	VULCAN 24-010	52		37		14	29
	VULCAN 04-064	55		51		20	41
	VULCAN 08-032	55		51		20	41
12	VULCAN 06-076	66		58		23	46
	VULCAN 12-038	66		58		23	46
	VULCAN 24-019	62		45		18	36
	VULCAN 04-110	69		73		29	58
	VULCAN 08-055	69		73		29	58

DIMENSIONS ET POIDS / ABMESSUNGEN UND GEWICHTE

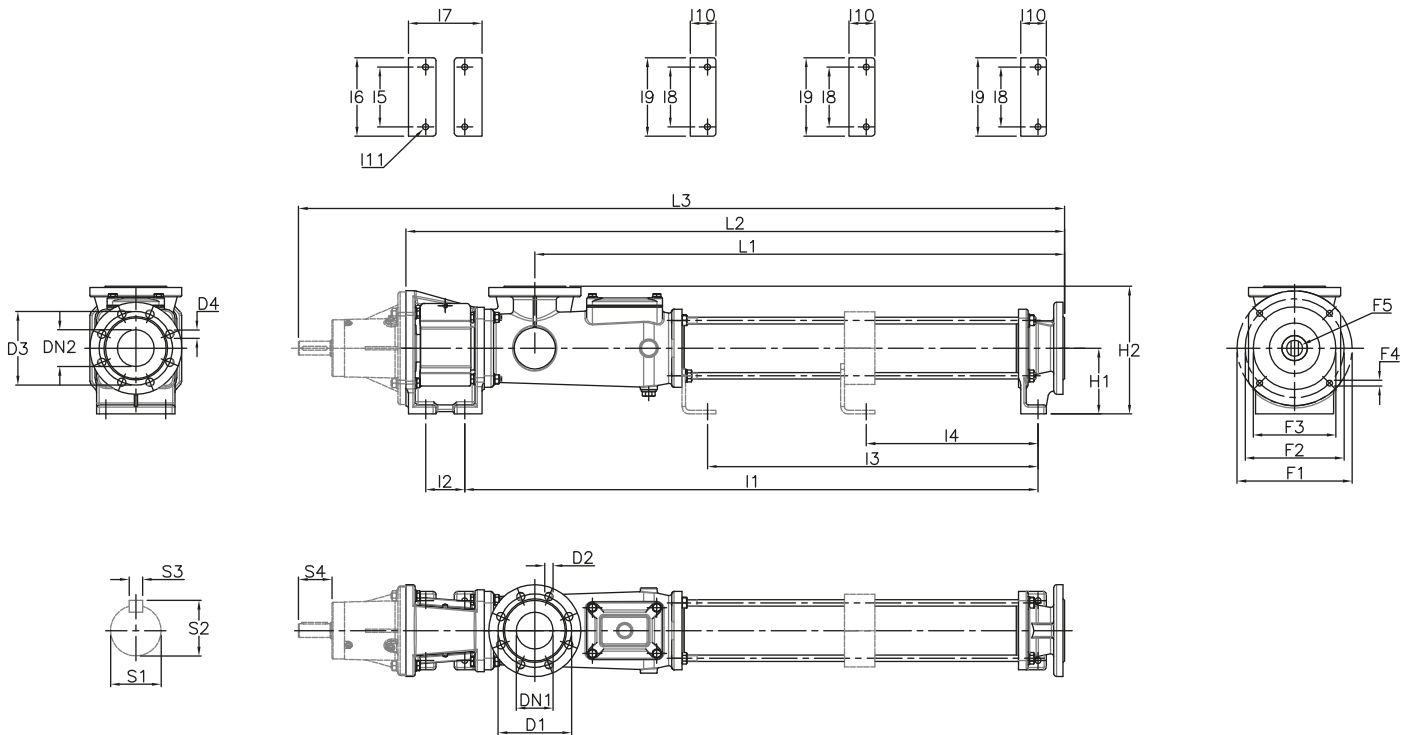

Modèle Modell	Pompe Pumpe					Pieds de fixation BefestigungsfüÙe										
	L1	L2	L3	H1	H2	I1	I2	I3	I4	I5	I6	I7	I8	I9	I10	I11
	[mm]					[mm]										
VULCAN 06-006	450	680	863	102	187	540	65	-	-	90	120	115	60	90	43	11
VULCAN 12-003																
VULCAN 24-001	646	846	1029	102	187	706	65	403	-	90	120	115	60	90	43	11
VULCAN 06-012	573	780	963	102	197	634	65	-	-	90	120	115	75	105	40	11
VULCAN 12-006																
VULCAN 24-003	769	976	1159	102	197	830	65	502	-	90	120	115	75	105	40	11
VULCAN 48-001	1124	1331	1514	102	197	1185	65	803	430	90	120	115	60	90	40	11
VULCAN 06-016	704	946	1134	102	202	781	80	-	-	90	120	140	90	120	41	11
VULCAN 12-008																
VULCAN 04-024	783	1025	1213	102	202	860	80	-	-	90	120	140	90	120	41	11
VULCAN 08-012																
VULCAN 24-004	956	1198	1386	102	202	1033	80	639	-	90	120	140	90	120	41	11
VULCAN 48-002	1392	1634	1822	102	202	1468	80	1001	535	90	120	140	75	105	41	11
VULCAN 06-028	922	1202	1436	143	278	1017	85	-	-	130	170	160	130	170	61	13
VULCAN 12-014																
VULCAN 04-034	1002	1282	1516	143	278	1097	85	-	-	130	170	160	130	170	61	13
VULCAN 08-017																
VULCAN 24-007	1242	1522	1756	143	278	1337	85	809	-	130	170	160	130	170	61	13
VULCAN 48-003	1781	2061	2295	143	278	1877	85	1272	673	130	170	160	100	140	61	13
VULCAN 06-044	1054	1359	1628	155	312	1174	85	-	-	160	200	160	160	190	60	13
VULCAN 12-022																
VULCAN 04-064	1193	1498	1767	155	312	1313	85	-	-	160	200	160	160	190	60	13
VULCAN 08-032																
VULCAN 24-010	1489	1794	2063	155	312	1609	85	1031	-	160	200	160	160	190	60	13
VULCAN 48-005	2156	2461	2730	155	312	2276	85	1618	850	160	200	160	130	170	60	13
VULCAN 06-076	1354	1691	1957	170	340	1483	100	-	-	160	210	177	160	210	65	17
VULCAN 12-038																
VULCAN 04-110	1473	1810	2076	170	340	1602	100	-	-	160	210	177	160	210	65	17
VULCAN 08-055																
VULCAN 24-019	1809	2146	2412	170	340	1938	100	1241	-	160	210	177	160	210	65	17
VULCAN 48-010	2717	3054	3320	170	340	2851	100	2050	1074	160	210	177	150	190	65	17

Modèle Modell	Connexion 1 Anschluß 1			Connexion 2 Anschluß 2			Bride d'accouplement Kupplungsflansch					Arbre Welle				Poids Gewicht
	DN1	D1	D2	DN2	D3	D4	F1	F2	F3	F4	F5	S1	S2	S3	S4	[kg]
	[mm]			[mm]			[mm]					[mm]				
VULCAN 06-006	40	110	18	40	110	18	200	165	130	11	24	20	22,5	6	53	33
VULCAN 12-003																
VULCAN 24-001	40	110	18	33	100	18	200	165	130	11	24	20	22,5	6	53	34
VULCAN 06-012	50	125	18	50	125	18	200	125	130	11	24	20	22,5	6	53	39
VULCAN 12-006																
VULCAN 24-003	50	125	18	40	110	18	200	125	130	11	24	20	22,5	6	53	41
VULCAN 48-001	50	125	18	37,5	110	22	200	125	130	11	24	20	22,5	6	53	50
VULCAN 06-016	65	145	18	65	145	18	200	165	130	11	30	25	28	8	58	57
VULCAN 12-008																
VULCAN 04-024	65	145	18	65	145	18	200	165	130	11	30	25	28	8	58	60
VULCAN 08-012																
VULCAN 24-004	65	145	18	50	125	18	200	165	130	11	30	25	28	8	58	59
VULCAN 48-002	65	145	18	40	125	22	200	165	130	11	30	25	28	8	58	72
VULCAN 06-028	80	160	18	80	160	18	250	215	180	13	35	30	33	8	73	106
VULCAN 12-014																
VULCAN 04-034	80	160	18	80	160	18	250	215	180	13	35	30	33	8	73	109
VULCAN 08-017																
VULCAN 24-007	80	160	18	65	145	18	250	215	180	13	35	30	33	8	73	114
VULCAN 48-003	80	160	18	54,5	135	22	250	215	180	13	35	30	33	8	73	129
VULCAN 06-044	100	191	19	100	191	19	300	215	180	13	40	40	43	12	83	161
VULCAN 12-022																
VULCAN 04-064	100	191	19	100	191	19	300	215	180	13	40	40	43	12	83	184
VULCAN 08-032																
VULCAN 24-010	100	191	19	90,7	168	22	300	215	180	13	40	40	43	12	83	176
VULCAN 48-005	100	191	19	69,7	160	22	300	215	180	13	40	40	43	12	83	203
VULCAN 06-076	125	210	18	125	210	18	300	265	230	15	50	50	53,5	14	83	235
VULCAN 12-038																
VULCAN 04-110	125	210	18	125	210	18	300	265	230	15	50	50	53,5	14	83	261
VULCAN 08-055																
VULCAN 24-019	125	210	18	100	190	22	300	265	230	15	50	50	53,5	14	83	247
VULCAN 48-010	125	210	18	80	170	22	300	265	230	15	50	50	53,5	14	83	298

Connexion 1

Perçage des brides conformément à la norme:

UNI 2282 / UNI 2278 - PN16
ANSI B16.5 150lbs RF] pour tous les modèles

Connexion 2

Perçage des brides conformément à la norme:

UNI 2282 / UNI 2278 - PN16
ANSI B16.5 150lbs RF] pour les modèles avec 1-2 étages

UNI 2284 / UNI 6084 - PN40
ANSI B16.5 300lbs RF] pour les modèles avec 4 étages

UNI 2285 - PN64
UNI 2286 - PN100*
ANSI B16.5 600lbs RF] pour les modèles avec 8 étages

* Modèles: 48-001 / 48-002

Valeur "F5" en tolérance F7

Valeur "S1" en tolérance K6

Anschluß 1

Flanschlochung in Übereinstimmung mit:

UNI 2282 / UNI 2278 - PN16
ANSI B16.5 150lbs RF] für alle Modelle

Anschluß 2

Flanschlochung in Übereinstimmung mit:

UNI 2282 / UNI 2278 - PN16
ANSI B16.5 150lbs RF] für die Modelle mit 1-2 Stufen

UNI 2284 / UNI 6084 - PN40
ANSI B16.5 300lbs RF] für die Modelle mit 4 Stufen

UNI 2285 - PN64
UNI 2286 - PN100*
ANSI B16.5 600lbs RF] für die Modelle mit 8 Stufen

* Modelle: 48-001 / 48-002

Positioniermaß "F5" bei Toleranz F7

Positioniermaß "S1" bei Toleranz K6

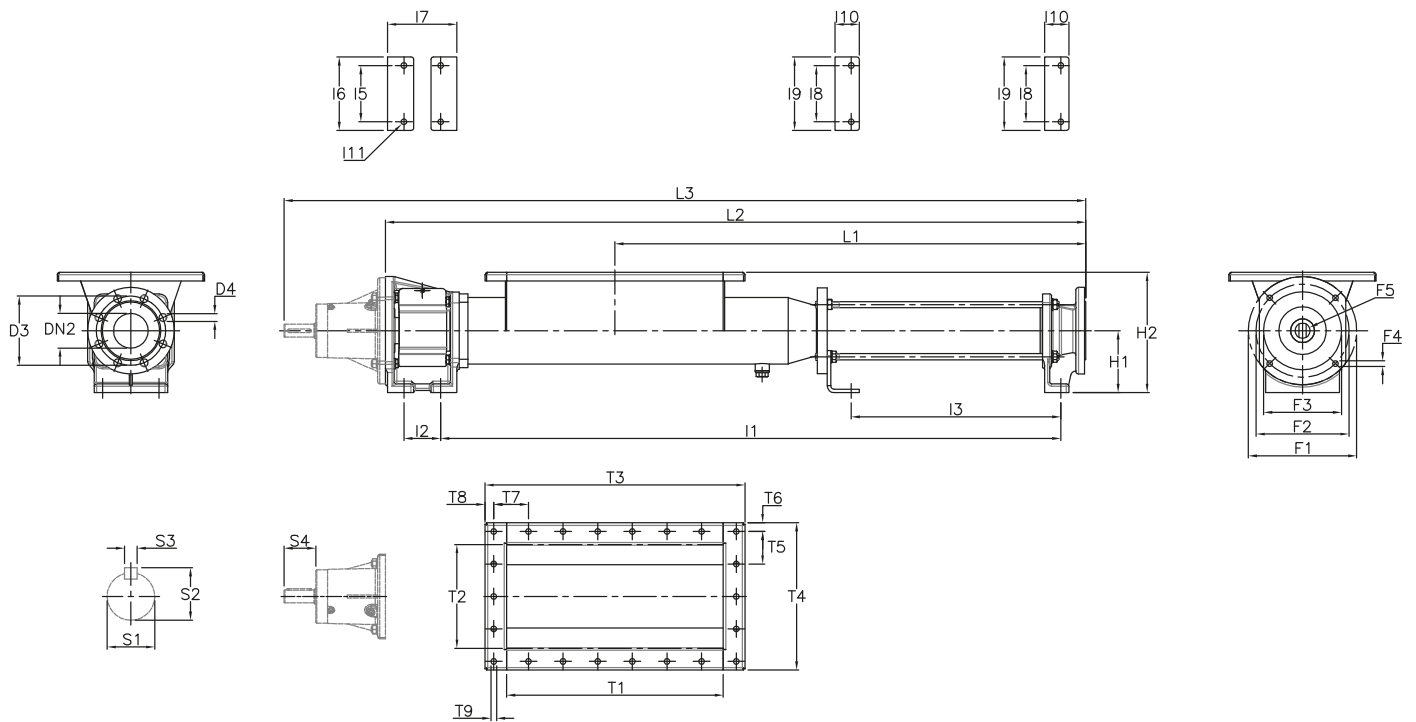

Modèle Modell	Pompe Pumpe					Pieds de fixation BefestigungsfüÙe										Connexion 2 Anschluß 2		
	L1	L2	L3 [mm]	H1	H2	I1	I2	I3	I5	I6	I7	I8	I9	I10	I11	DN2	D2	D3 [mm]
VULCAN 06-006	593	922	1105	102	202	782	65	234	90	120	115	60	90	43	11	40	110	18
VULCAN 12-003																		
VULCAN 24-001	759	1088	1271	102	202	948	65	400	90	120	115	60	90	43	11	33	100	18
VULCAN 06-012	704	1066	1249	102	212	920	65	302	90	120	115	75	105	40	11	50	125	18
VULCAN 12-006																		
VULCAN 24-003	900	1262	1445	102	212	1116	65	498	90	120	115	75	105	40	11	40	110	18
VULCAN 06-016	837	1252	1440	102	222	1087	80	383	90	120	140	90	120	41	11	65	145	18
VULCAN 12-008																		
VULCAN 04-024	916	1331	1519	102	222	1166	80	462	90	120	140	90	120	41	11	65	145	18
VULCAN 08-012																		
VULCAN 24-004	1089	1504	1692	102	222	1339	80	635	90	120	140	90	120	41	11	50	125	18
VULCAN 06-028	1087	1617	1851	143	278	1432	85	484	130	170	160	130	170	61	13	80	160	18
VULCAN 12-014																		
VULCAN 04-034	1167	1697	1931	143	278	1512	85	564	130	170	160	130	170	61	13	80	160	18
VULCAN 08-017																		
VULCAN 24-007	1407	1937	2171	143	278	1752	85	804	130	170	160	130	170	61	13	65	145	18
VULCAN 06-044	1284	1824	2093	155	315	1639	85	591	160	200	160	160	190	60	13	100	191	19
VULCAN 12-022																		
VULCAN 04-064	1423	1963	2232	155	315	1778	85	730	160	200	160	160	190	60	13	100	191	19
VULCAN 08-032																		
VULCAN 24-010	1719	2259	2528	155	315	2074	85	1026	160	200	160	160	190	60	13	90,7	168	22
VULCAN 06-076	1554	2181	2447	170	350	1973	100	781	160	210	177	160	210	65	17	125	210	18
VULCAN 12-038																		
VULCAN 04-110	1673	2300	2566	170	350	2092	100	900	160	210	177	160	210	65	17	125	210	18
VULCAN 08-055																		
VULCAN 24-019	2009	2636	2902	170	350	2428	100	1236	160	210	177	160	210	65	17	100	190	22

Modèle Modell	Trémie Trichter									Bride d'accouplement Kupplungsflansch					Arbre Welle				Poids Gewicht
	T1	T2	T3	T4	T5	T6	T7	T8	T9	F1	F2	F3	F4	F5	S1	S2	S3	S4	[kg]
	[mm]									[mm]					[mm]				
VULCAN 06-006	250	140	330	220	60	20	58	20	9	200	125	130	11	24	20	22,5	6	53	34
VULCAN 12-003																			
VULCAN 24-001	250	140	330	220	60	20	58	20	9	200	125	130	11	24	20	22,5	6	53	34
VULCAN 06-012	310	180	390	260	75	17,5	70	20	9	200	125	130	11	24	20	22,5	6	53	41
VULCAN 12-006																			
VULCAN 24-003	310	180	390	260	75	17,5	70	20	9	200	125	130	11	24	20	22,5	6	53	42
VULCAN 06-016	350	220	430	300	65	20	65	20	9	200	165	130	11	30	25	28	8	58	59
VULCAN 12-008																			
VULCAN 04-024	350	220	430	300	65	20	65	20	9	200	165	130	11	30	25	28	8	58	62
VULCAN 08-012																			
VULCAN 24-004	350	220	430	300	65	20	65	20	9	200	165	130	11	30	25	28	8	58	59
VULCAN 06-028	500	240	600	340	75	20	80	20	13	250	215	180	13	35	30	33	8	73	108
VULCAN 12-014																			
VULCAN 04-034	500	240	600	340	75	20	80	20	13	250	215	180	13	35	30	33	8	73	110
VULCAN 08-017																			
VULCAN 24-007	500	240	600	340	75	20	80	20	13	250	215	180	13	35	30	33	8	73	112
VULCAN 06-044	500	280	600	380	82,5	25	80	20	13	300	215	180	13	40	40	43	12	83	167
VULCAN 12-022																			
VULCAN 04-064	500	280	600	380	82,5	25	80	20	13	300	215	180	13	40	40	43	12	83	190
VULCAN 08-032																			
VULCAN 24-010	500	280	600	380	82,5	25	80	20	13	300	215	180	13	40	40	43	12	83	180
VULCAN 06-076	600	330	700	430	76	25	80	30	13	300	265	265	230	50	50	53,5	14	83	294
VULCAN 12-038																			
VULCAN 04-110	600	330	700	430	76	25	80	30	13	300	265	265	230	50	50	53,5	14	83	260
VULCAN 08-055																			
VULCAN 24-019	600	330	700	430	76	25	80	30	13	300	265	265	230	50	50	53,5	14	83	237

Connexion 1

Perçage des brides conformément à la norme:

UNI 2282 / UNI 2278 - PN16
ANSI B16.5 150lbs RF] pour tous les modèles

Connexion 2

Perçage des brides conformément à la norme:

UNI 2282 / UNI 2278 - PN16
ANSI B16.5 150lbs RF] pour les modèles avec 1-2 étages

UNI 2284 / UNI 6084 - PN40
ANSI B16.5 300lbs RF] pour les modèles avec 4 étages

Valeur "F5" en tolérance F7

Valeur "S1" en tolérance K6

Anschluß 1

Flanschlochung in Übereinstimmung mit:

UNI 2282 / UNI 2278 - PN16
ANSI B16.5 150lbs RF] für alle Modelle

Anschluß 2

Flanschlochung in Übereinstimmung mit:

UNI 2282 / UNI 2278 - PN16
ANSI B16.5 150lbs RF] für die Modelle mit 1-2 Stufen

UNI 2284 / UNI 6084 - PN40
ANSI B16.5 300lbs RF] für die Modelle mit 4 Stufen

Positioniermaß "F5" bei Toleranz F7

Positioniermaß "S1" bei Toleranz K6

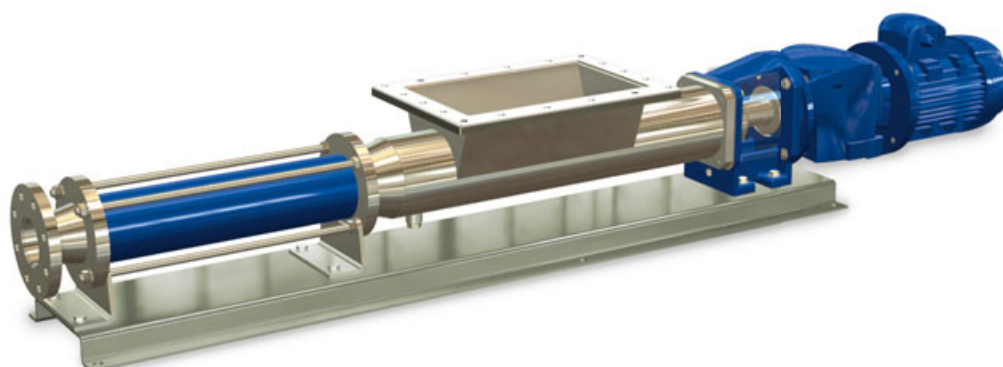

VARISCO S.p.A.

variscospa.com

Terza Strada, 9 - Z.I. Nord
35129 PADOVA - Italy
Tel. +39 049 82 94 111
Fax +39 049 82 94 373

Vendite Italia
Tel. 049 82 94 111
Fax 049 82 94 373
italia@variscospa.com

International sales
Tel. +39 049 82 94 111
Fax +39 049 80 76 762
export@variscospa.com

