

## Baupumpen E-BW / D



E-BD 300



E-BW 180 A

### AUSFÜHRUNG:

- robuste Schmutzwasser-Tauchpumpe in Blockbauweise
- Schutzgrad IP 68 – voll überflutbar
- Abdichtung durch doppelte Gleitringdichtung mit Ölzweckkammer
- Gehäuse aus Edelstahl, Laufrad aus Spezialstahl
- Korngröße 10 mm
- Motor in Wechsel- oder Drehstrom
- Druckabgang Storz-Festkupplung C bei E-BW / D 180
- Druckabgang Storz-Festkupplung B bei E-BD 300
- Schwimmerschalter für E-BD als Zubehör erhältlich

### EINSATZGEBIETE:

- Baustellenentwässerung, Grundwasserhaltung
- nicht zugelassen zur Förderung fäkalienhaltiger Abwässer

### TECHNISCHE DATEN:

Typ	Art.-Nr.	P <sub>1</sub> [kW]	P <sub>2</sub> [kW]	U [V]	I <sub>N</sub> [A]	n [min <sup>-1</sup> ]	Q <sub>max</sub> [m <sup>3</sup> /h]	H <sub>max</sub> [m]	Gewicht [kg]
E-BW 180A	16933	2,2	1,1	230	9,5	2800	25	15	21
E-BW 180	17050	2,0	1,1	400	3,3	2800	25	15	21
E-BD 300	12900	3,4	2,25	400	6,0	2800	54	19	38

### KENNLINIEN:

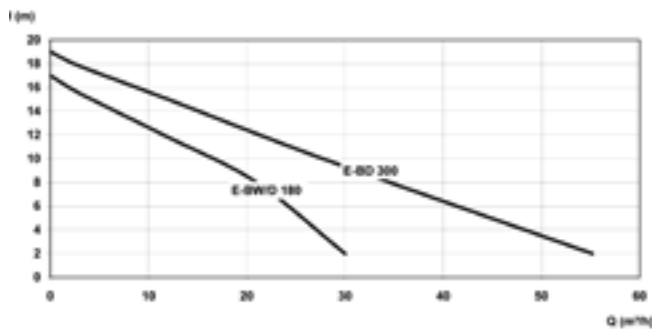

### ABMESSUNGEN:

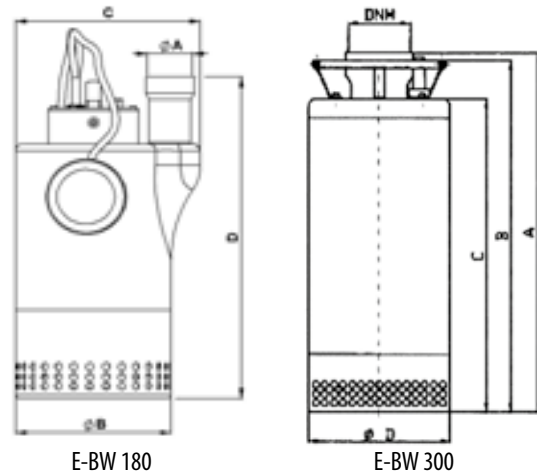

Typ	DNM	A	B	C	D
180	2"	2"	203	231	446
300	3"	519	507	452	203

### LIEFERUMFANG:

- Wechselstrom-Ausführung (E-BW) mit 10 m Anschlusskabel mit Schuko-Stecker und Schwimmerschalter
- Drehstromausführung (E-BD) mit 10 m Anschlusskabel, Drehstromschaltgerät mit Motorschutz und CEE-Stecker

### ZUBEHÖR: SIEHE SEITE 16

- z. B. Schwimmerschalter, Schlauch mit eingebundenen Storz-Festkupplungen